

Mikalor® slangklämmor

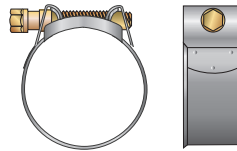
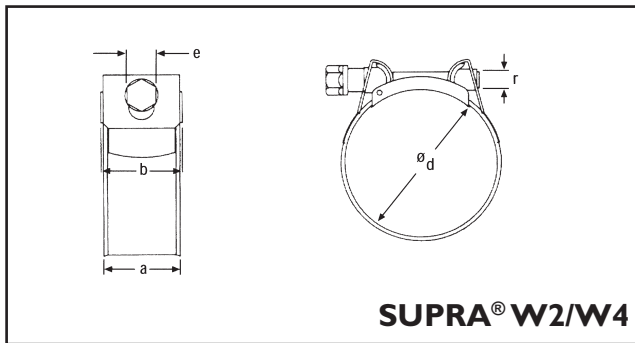

W2

Bult: Hållfasthetsklass 8.8, förzinkad.

Band och bandbåge: Rostfritt stål X6Cr 17 (DIN 1.4016) (AISI-430).

Andra komponenter: Stål 1.0333, förzinkad.

W4

Allt i rostfritt stål.

X5CrNi 1810 (DIN 1.4301) (AISI-304).

Tack vare ett flexibelt och perfekt grepp över hela kontaktytan, kan vi säkerhetsställa ett helt tättslutande system.

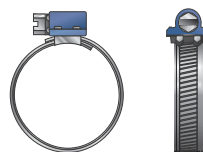
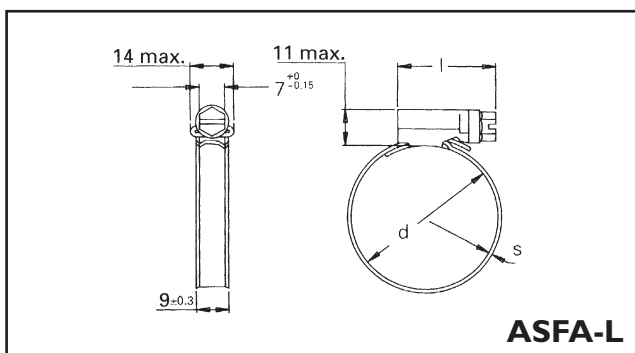
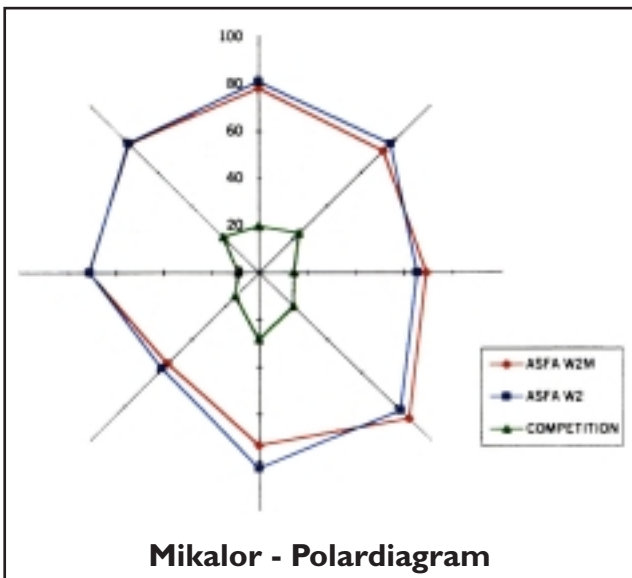

W2

Bult: Stål Qst 34.3 (DIN 1.0213) förzinkad.

Band och bandbåge: Rostfritt stål X6 Cr 17 (DIN 1.4016) (AISI-430).

W4

Bult: Rostfritt stål AISI-302 Cu.

Band och bandbåge: Rostfritt stål X5CrNi 1810 (DIN 1.4301) (AISI-304).

W5

Bult: Rostfritt stål AISI-316 Cu.

Band och bandbåge: Rostfritt stål X5CrNiMo 17122 (DIN 1.4401) (AISI-316).

